

#8245 | RESET Pressfit Reparatur-Innenlager

Reparatur-Innenlager für Hollowtech II Kurbeln an Rahmen mit Shimano Pressfit Tretlagergehäuse

Pressfit-Innenlager haben einen festen Sitz im Tretlagergehäuse – und wenn nicht? Die Lagerschalen unserer Reparatur-Innenlager haben ein Übermaß von 0,25 mm (= Durchmesser 41,25 mm). Sie passen in Rahmen, in denen andere Lagerschalen zu klein sind.

Diese Anleitung erklärt Ihnen im Detail Einbau und Pflege.

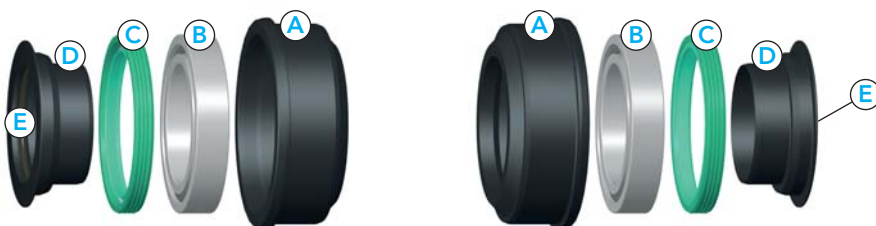

	Art.Nr.	Bezeichnung
(A)	#8233	Lagerschale
(B)	#7987	Kugellager
(C)	#5125	Wellendichtring
(D)	#6332	Kern
(E)	#6333	O-Ring

Bitte geben Sie bei Ersatzteilbestellung die entsprechende Nummer (#) an.

Hinweise

- Wir empfehlen zur Montage ein Steuersatzeinpresswerkzeug mit den passenden RESET Protectoren #5454. Bei der Verwendung anderer Werkzeuge ist unbedingt darauf zu achten, dass nicht auf das Kugellager gedrückt wird.
- Zum Ein- und Ausbau niemals einen Hammer oder spitze, bzw. scharfkantige Werkzeuge verwenden
- Achten sie darauf, dass kein Schmutz in das Innere des RESET Reparatur-Innenlagers gelangt
- Kompatibel mit Hollowtech II-Kurbeln (z. B. von Shimano, Race Face, FSA, Rotor), nicht kompatibel mit Truvativ GXP-Kurbeln.
- Bitte zur Montage der Kurbel unbedingt die Montagevorschriften der jeweiligen Kurbelhersteller beachten.

Vorbereitung

- Fahrrad gründlich säubern.
- Kurbel und originales Innenlager ausbauen.
- Tretlagergehäuse des Rahmens reinigen.
- Ausmessen des genauen Tretlagergehäusedurchmessers (siehe Messvorschrift).



Messvorschrift

Achtung! Auch das Reparatur-Innenlager passt nicht überall. Bestimmen Sie deshalb vor der Montage unbedingt den genauen Innendurchmesser des Trelagergehäuses.

1. Ausmessen des Gehäuseinnendurchmessers in vier verschiedenen Positionen.
(z. B. mit einem Messschieber oder Innenmikrometer)

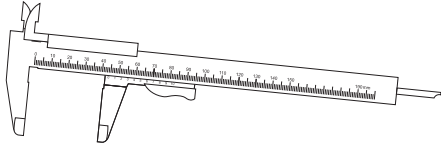

2. Die gemessenen Werte addieren und die Summe durch die Anzahl der Messungen teilen.
3. Der Mittelwert muss zwischen 41,15 mm und 41,25 mm liegen. Ist er größer oder kleiner rufen Sie uns an und fragen Sie nach einem Sondermaß.



Montage

1. Hals der Lagerschalen (A) dünn einfetten.
2. Lagerschalen (A) vorstichtig einpressen. Verwenden Sie hierzu keinen Hammer.
3. O-Ring (E) dünn einfetten.
4. Leicht gefettete Kurbelachse in das Innenlager schieben.
5. Zweiten Kurbelarm auf Kurbelachse aufschieben. Zweiten Kurbelarm nach Angaben des Kurbelherstellers montieren.

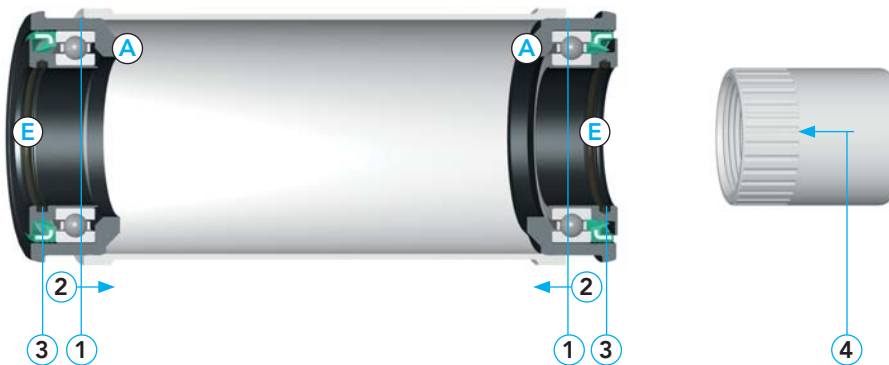

Demontage

- Vor dem Ausbau der Kurbel und des Innenlagers sollte das Fahrrad gründlich gesäubert werden.
- Die Demontage des Innenlagers erfolgt in umgekehrter Reihenfolge des Einbaus.
- Sollten beim Ausbau der Kurbel Innenlagerteile auf der Kurbelachse verbleiben, können diese vorsichtig abgezogen werden.
- Zum Ausbau des RESET Reparatur-Innenlagers empfehlen wir die Verwendung des RESET Extractors #4505 mit einem Anker für Pressfit (#6037).

Pflege

- Alle Komponenten des RESET Reparatur-Innenlagers sind auch als Ersatzteil erhältlich.
(Bestellnummern siehe umseitige Teilleiste)

Kontakt

KOEHN GmbH
Göttinger Chaussee 12-14 | 30453 Hannover
Telefon: 0511-473 204-40 | Fax: -49
info@reset-racing.de | www.reset-racing.de

Die erwähnten Markennamen unterliegen Schutzrechten und sind auch ohne weitere Kennzeichnung Eigentum ihrer rechtmäßigen Besitzer. Technische Änderungen vorbehalten.