

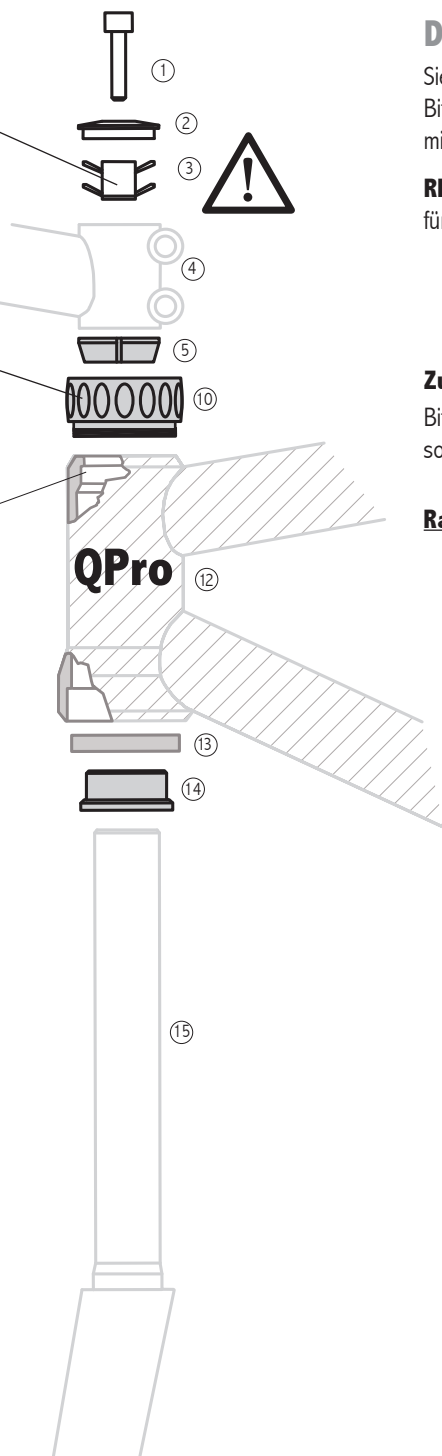

**Achtung!**

Montieren Sie bei Carbon-Gabelschäften unbedingt den vom Hersteller vorgeschriebenen Spreizkonus.

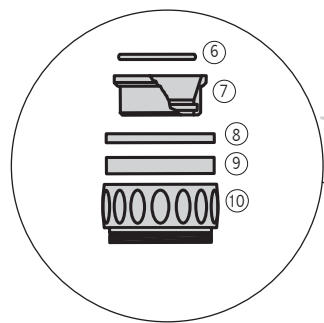

- |    |                   |
|----|-------------------|
| 1  | Schraube M6       |
| 2  | Kappe             |
| 3  | Stahlkralle       |
| 4  | Vorbau*           |
| 5  | Klemmring         |
| 6  | O-Ring            |
| 7  | Oberer Sitzring   |
| 8  | Äußerer Dichtring |
| 9  | Kugellager        |
| 10 | Schale            |
| 11 | Mutter            |
| 12 | Steuerrohr*       |
| 13 | Original-Lager*   |
| 14 | Unterer Stützring |
| 15 | Gabelschaft*      |

\* Nicht im Einbausatz enthalten

**KLEIN™** Headset für

**KLEIN Quantum Pro, Artikel-Nr. 1114-5**

**Deutsch**

Sie haben ein **RESET Headset** für KLEIN™ Quantum Pro Rahmen erworben. Bitte lesen Sie nachfolgende Einbauanleitung sorgfältig und machen Sie sich mit den einzelnen Montageschritten bekannt.

**RESET Headsets** sind aus erstklassigen Materialien präzisionsgefertigt und für den Sporteinsatz konzipiert.

- Passt zu allen Federgabeln mit 11/8" Schaft
- "Sealed cartridge" Konstruktion
- Wartungsarm

**Zum Einbau NIEMALS einen Hammer verwenden!**

Bitte weichen Sie nicht von der Einbaureihenfolge des RESET Headsets ab, da sonst die Präzisionslager beschädigt werden können!

**Rahmenvorbereitung und Einbau**

1. Entfernen Sie die Original-Gabel.
2. Entfernen Sie die Original-Lager.
3. Heben Sie das untere Original-Lager für die spätere Verwendung auf.
4. Reinigen Sie sorgfältig die Lagersitze von Schmutz und Loctite™-Resten. Verwenden Sie einen Schleifschwamm oder Stahlwolle mit Lösungsmittel. Wiederholen Sie diesen Schritt bis die Lagersitze metallisch blank sind. (**Fig. 1**)
5. Streichen Sie etwas Loctite™ auf den oberen Lagersitz. (**Fig. 2**)
6. Entfetten und pressen Sie die Mutter (**11**) mit dem Absatz nach oben ein. (**Fig. 3**). Achtung! Kein Loctite™ auf das Gewinde geben.
7. Das Gewinde der Schale (**10**) einfetten und in die Mutter (**11**) einschrauben. Loctite™ aushärten lassen (**Fig. 4**).
8. Das untere Original-Lager wieder mit Loctite™ einsetzen (**Fig. 5**).
9. Entfernen Sie die Schale (**10**) und entfetten Sie die Gewinde von (**10**) und (**11**) Tragen sie EINEN Tropfen Loctite™ auf und verschrauben Sie die Schale (**10**) handfest. Achten Sie darauf, dass kein Spalt zwischen Steuerrohr(**12**) und Schale(**10**) verbleibt (**Fig. 6**)
10. Kürzen Sie den Gabelschaft auf die richtige Länge. Achtung! Entgraten Sie die Schnittkante, sonst kann der O-Ring(**6**) des oberen Sitzringes(**7**) beschädigt werden.
11. Fetten Sie den unteren Sitzring(**14**) und pressen Sie ihn auf den Gabelschaft(**15**).
12. **Achtung!** Montieren Sie bei Carbon-Gabelschäften unbedingt den vom Hersteller vorgeschriebenen Spreizkonus. Montieren Sie bei Aluminium- oder Stahlschäften die mitgelieferte Stahlkralle(**3**). (**Fig. 7**)
13. Fetten Sie den Gabelschaft (**15**) und den unteren Sitzring (**14**) ein. Schieben Sie beide Teile zusammen in das Steuerrohr (**12**). Fügen Sie den oberen Sitzring(**7**) und den Klemmring(**5**) hinzu. (**Fig. 8**)
14. Montieren Sie die Vorbauteile. (**Fig. 9**)
15. Montieren Sie die RESET Ahead-Kappe (**2**) mit der Aluminiumschraube (**1**).
16. Stellen Sie die Lager (**9**) & (**13**) ein und lassen Sie das Loctite™ aushärten (**Fig. 10**).

## Art.-Nr. 1114-5 Rahmenvorbereitung und Einbau

1. Entfernen Sie die KLEIN-Gabel
2. Entfernen Sie die KLEIN-Lager
3. Heben Sie das Original-Lager auf
4. Reinigen Sie die Lagersitze (**Fig.1**)
5. Tragen Sie Loctite™ auf den oberen Lagersitz auf (**Fig.2**)

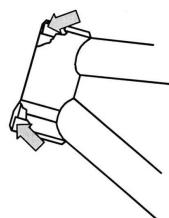

Fig.1

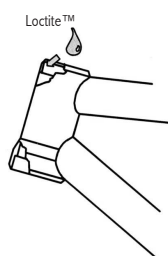

Fig.2

6. Mutter mit Absatz nach oben einpressen (**Fig.3**)

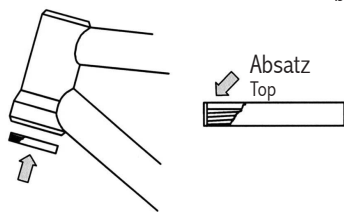

Fig.3

7. Gewinde der Schale (10) einfetten und die Mutter(11) sichern. Loctite™ aushärten lassen (**Fig.4**)

**ACHTUNG!** Noch nicht das Gewinde der Schale(10) oder der Mutter(11) mit Loctite™ bestreichen!

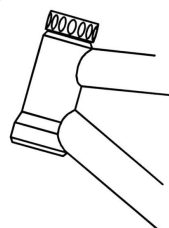

Fig.4

8. Original-Lager (13) mit Loctite™ einsetzen.

(**Fig.5**)

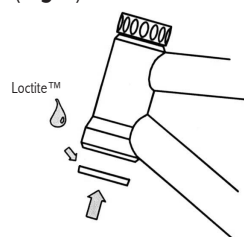

Fig.5

9. Die Schale(10) entfernen, die Gewinde von der Schale(10) und Mutter(11) entfetten. EINEN Tropfen Loctite™ auftragen und handfest anziehen.(**Fig.6**)

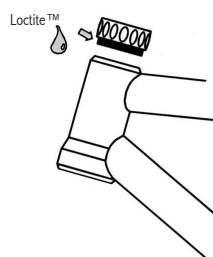

Fig.6

10. Kürzen sie den Gabelschaft auf die richtige Länge. **Achtung! Kanten entgraten!**

11. Fetten Sie den unteren Sitzring(14) und pressen Sie ihn auf den Gabelschaft(15).

12. **Achtung!** Montieren Sie die mitgelieferte Stahlkralle(3) nur bei Alu- oder Stahl- Gabelschäften. Bei Carbon-Gabelschäften verwenden Sie den vom Hersteller vorgeschriebenen Spreizkonus.

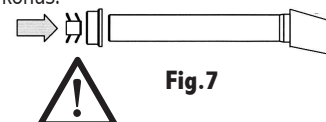

Fig.7

13. Gabelschaft, oberen Sitzring (7) und Klemmring (5) einbauen (**Fig.8**)

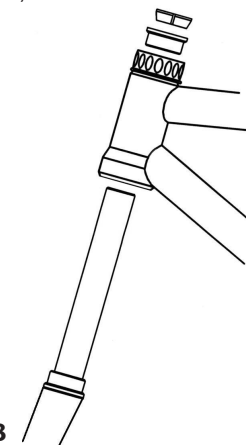

Fig.8

14. Vorbauteile montieren
15. RESET Ahead-Kappe montieren (**Fig.9**)

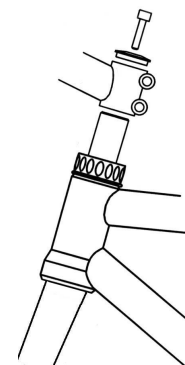

Fig.9

16. Lager einstellen und Loctite™ abbilden lassen (**Fig.10**).

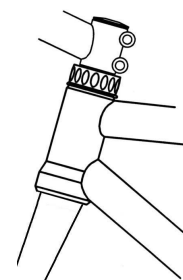

Fig.10